

grepos-5X-E

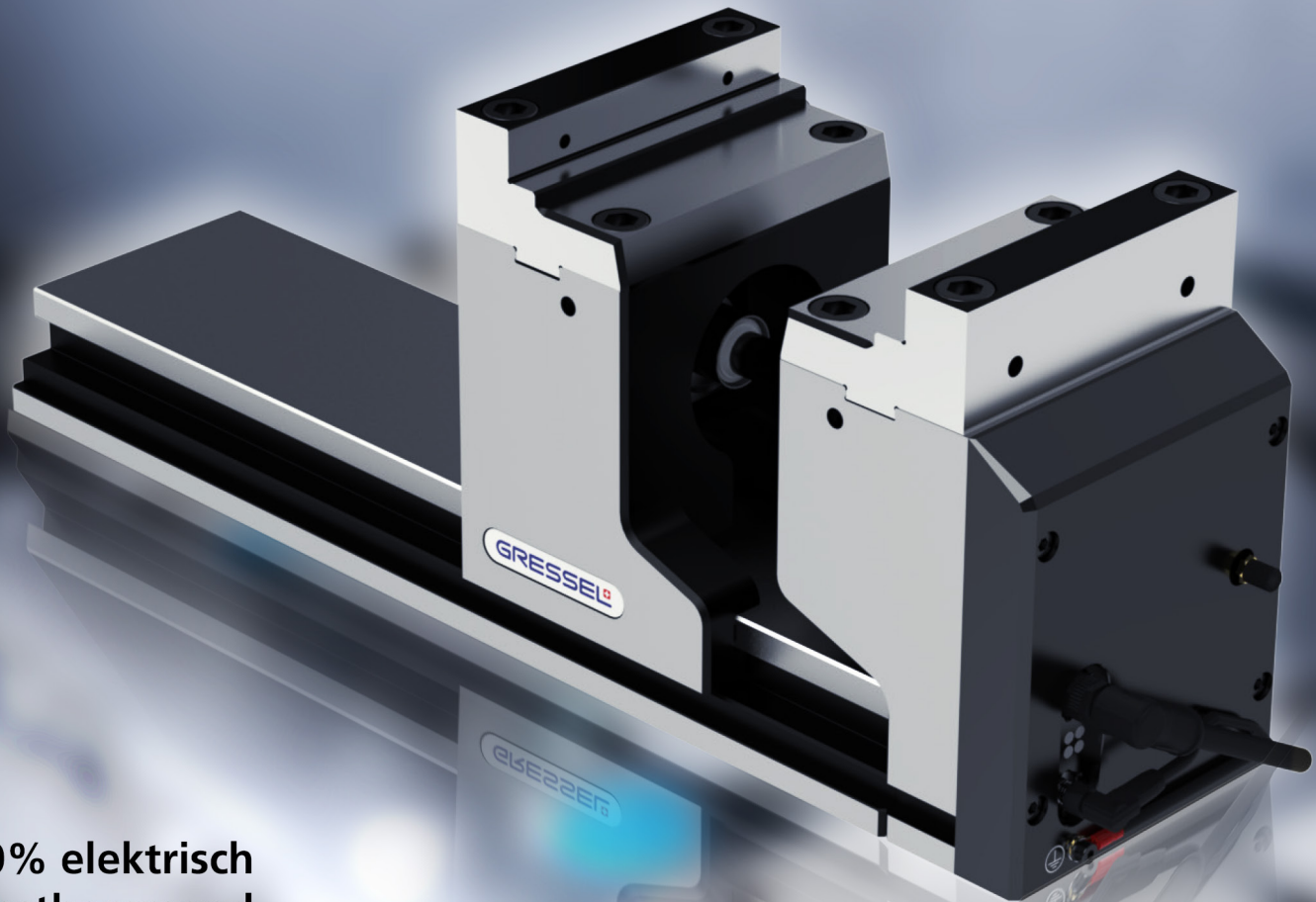

**100% elektrisch
selbsthemmend
IO-Link Kommunikation
100% electrical
self-locking
IO-Link communication**

GRESSEL 

Kundennutzen:

- 120 mm stufenlos programmierbarer Spannhub
- Spannkraft programmierbar und überwacht
- Backenbreite 125 mm
- 5-Achs Zugänglichkeit durch hohe Backen
- Komplet abgedichtet und gekapselt
- Spannungsversorgung 24V / 48V
- IO-Link Schnittstelle

Customer benefits:

- 120 mm continuously programmable clamping stroke
- Clamping force programmable and monitored
Jaw width 125 mm
- 5-axis accessibility due to high jaws
- Completely sealed and encapsulated
- Power supply 24V / 48V
- IO-Link interface

Hohe Spannkraft und grosser Spannbereich

High clamping force and large clamping range

40 kN Spannkraft (Summenspannkraft 80 kN)
Spannbereich bis 800 mm
40 kN clamping force (total clamping force 80 kN)
clamping range up to 800 mm

Spannungsversorgung

Power supply

Kabelgebunden oder über Akkupack
Wired or via accupack

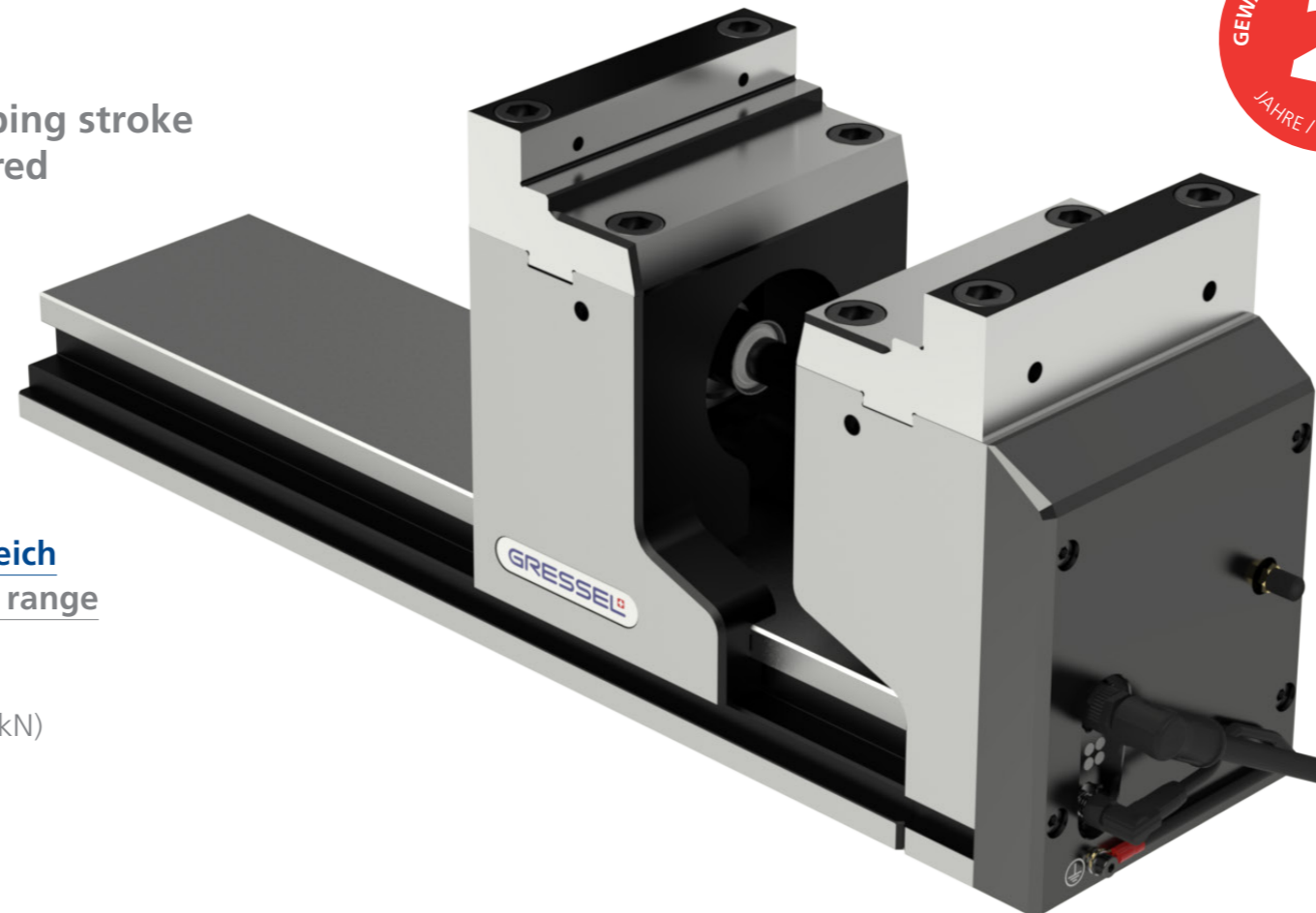

Überwachung Monitoring

Überwachung der Backenposition und der programmierten Spannkraft
Monitoring of the jaw position and the programmed clamping force

App Integration App integration

Datenübertragung kabelgebunden oder über Funk
Data transmission wired or wireless

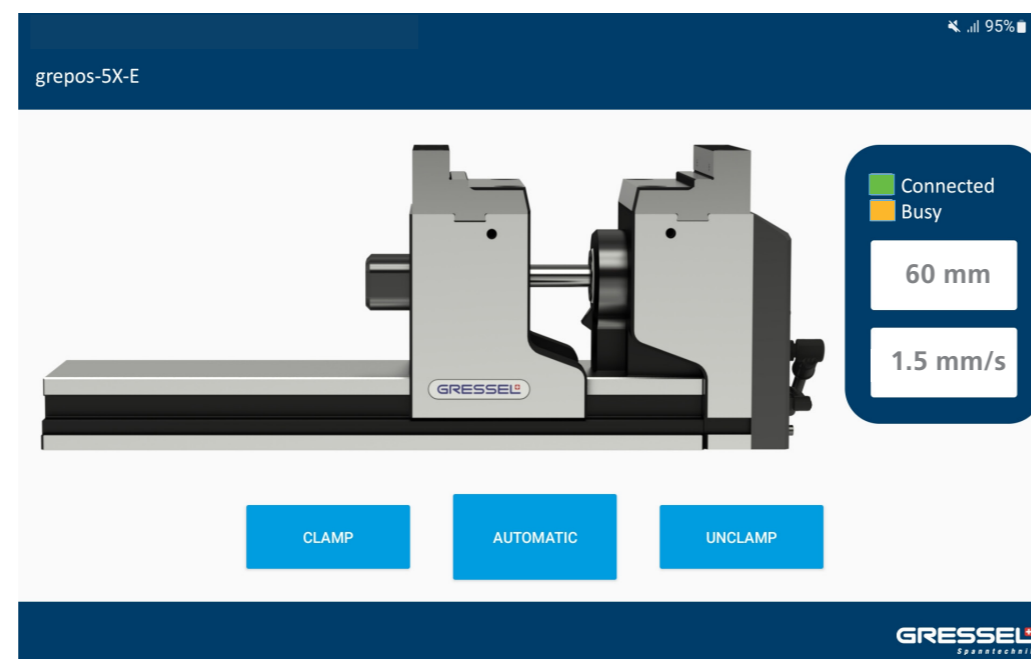

IO-Link Kommunikation IO-Link communication

- Einfache Inbetriebnahme
- Herstellerunabhängige Schnittstelle
- Vordefinierte Prozessschritte
- Simple initial start-up
- Manufacturer-independent interface
- Predefined process steps

Elektrospanner grepos-5X-E

Electric clamping vise grepos-5X-E

- Mechatronischer Grosshubspanner
- Universell und flexibel mit Spannungsbereich 300 mm bis 800 mm
- 100% elektrisch
- Hohe Spannkraft, selbsthemmend
- Sehr gute Zugänglichkeit zum Werkstück
- Plug & Play durch integriert IO-Link Anbindung
- Mechatronic large stroke clamp
- Universal and flexible with clamping range 300mm up to 800 mm
- 100% electric
- High clamping force, self-locking
- Very good accessibility to the workpiece
- Plug & Play through integrated IO-Link connectivity

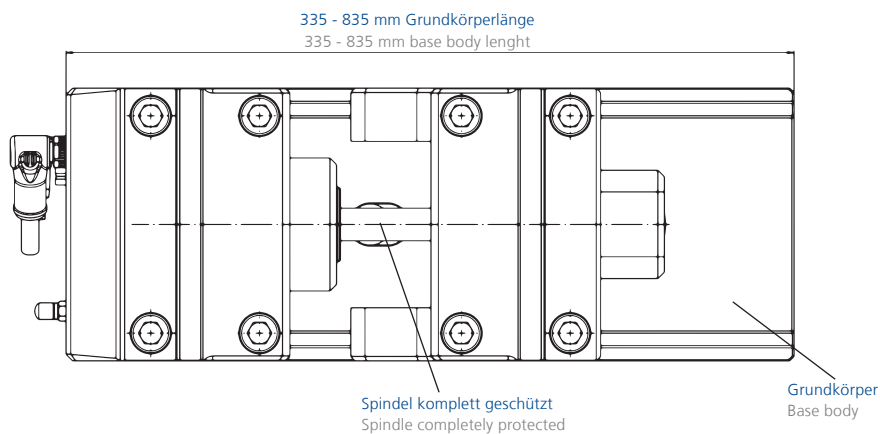
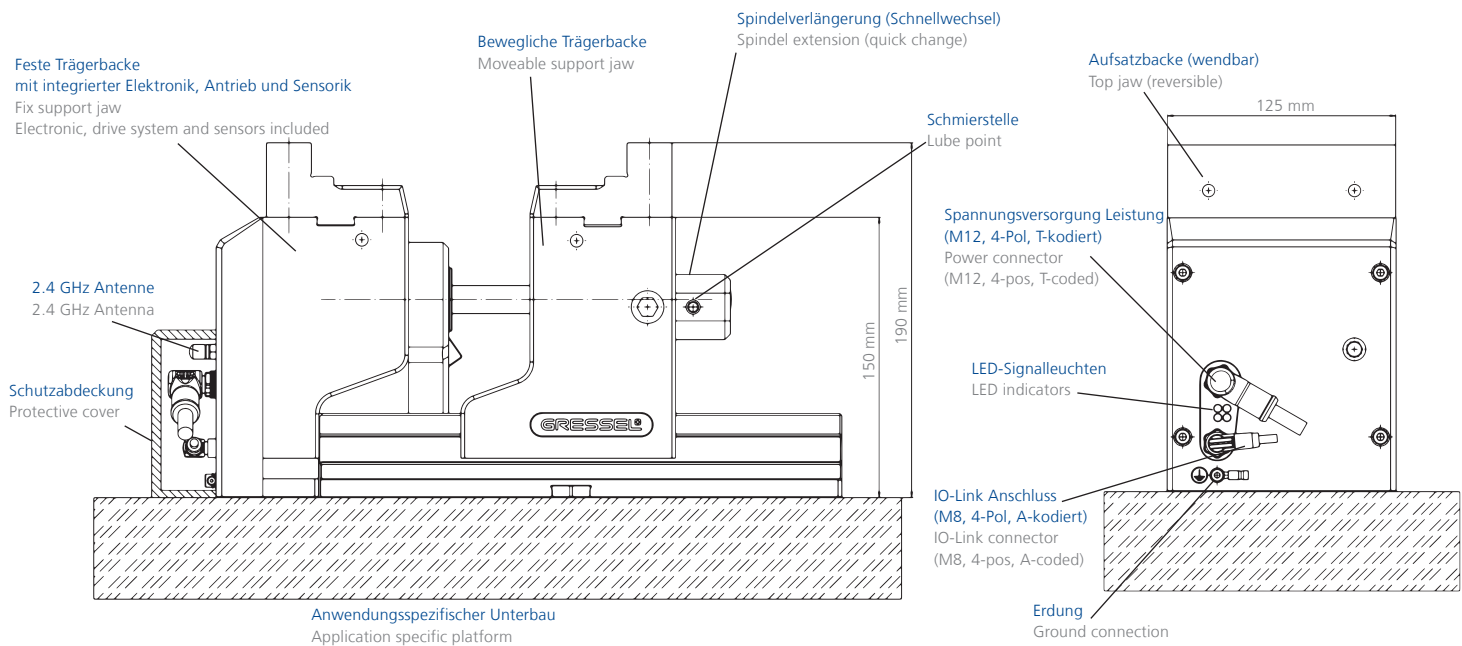

Unsere Spannsysteme
passen immer.

GARANTIERT.

Our clamping systems
always fit.

GUARANTEED.

GRESSEL

grepos-5X-E